

LEGACY



SUBARU

Confidence in Motion





與精彩生活緊密連結

沒有任何一部車，能像SUBARU一樣。因為沒有一部車是像SUBARU這樣打造而成的。SUBARU堅持以對稱式全時四輪驅動為核心技術，強悍抓地力提供更優異的平衡與穩定性，讓您享受人車合一完美駕馭，感受不同路況所帶來的樂趣與新奇風景。

重拾駕馭熱情

釋放內在動能帶您追尋您所渴望的一切。全新的LEGACY重新點燃您的駕駛熱情，跑車般的靈敏操控性能以及對稱式全時四輪驅動，能帶您去任何您想去的地方。吸睛有型的外觀及全新品味的內裝，搭配先進科技與舒適的材質使質感升級。LEGACY滿足您對舒適性的要求，讓您盡情享受真正的駕馭樂趣。



令人著迷的 前衛設計

當您看到LEGACY的第一眼就會有所悸動，而當您享受過彎時的快速反應與完美操控將露齒而笑。全新LEGACY別具以往的動感與流線外型，使燃油效率表現更為突出。



發現駕駛樂趣的全新方式

全新LEGACY的動力與高性能表現，源自於SUBARU BOXER水平對臥引擎以及高效的Lineartronic CVT無段自排變速箱，透過新型換擋控制提供平順與激勵人心的加速性能，讓您在享有最大駕駛樂趣的同時，還具有領先同級車的燃油效率。



換檔撥片

換檔撥片設於方向盤上，手撥即可換檔，讓您能夠根據駕駛狀況，為Lineartronic CVT無段自排變速箱選擇適當的齒比。另提供七段式手動模式，讓您可視需求達到更犀利、更具跑格的駕駛體驗。

SI-DRIVE

SI-DRIVE雙模式動力控制系統可根據您的駕駛風格調整油門與換檔反應，無論何時何地皆可快速地提供您所需的動力與敏捷性。



Sport 模式

此模式具備高度反應性，以優越的瞬間加速能力輕鬆因應各種路況，讓您享受在高速公路或蜿蜒山路馳騁的快感。



Intelligent 模式

此模式提供溫和的馬力輸出，適合市區巡航、長途駕駛或是需要高燃油效率時使用。在雨天或雪地道路上也可以靈活操控的動力與敏捷性。



絕對堅持的舒適性

全新的 LEGACY 讓全員都享有更大、更寬敞的乘坐空間。



1. 寬敞舒適的後座座椅

寬敞的車室空間提供後座乘員更舒適的乘坐及膝部空間。後座座椅附有可收折式肘枕與置杯架，提升長途行車的舒適感。

2. 電動天窗

電動天窗讓您享受更開闊寬敞的駕乘體驗。內嵌滑動式天窗配備上升與自動收回功能，使車內更明亮。

*本型錄所有圖片僅供參考，規格配備請以台灣實際銷售車款為準。本公司保留規格配備變更或停用之權利。

多樣化

加大的行李箱空間可以輕鬆容納日常所需，若需要更大的空間時可調整6/4分離摺疊後座椅背，即使後座搭載乘客，也可立即加大空間收放較長的物品與額外的行李。



*本型錄所有圖片僅供參考，規格配備請以台灣實際銷售車款為準。本公司保留規格配備變更或停用之權利。



細節設計 讓您更直覺享受駕馭

駕駛艙採用高級材質與科技，搭配跑車式方向盤及座椅，營造出運動房車式的設計風格，讓您更融入在駕駛樂趣中。

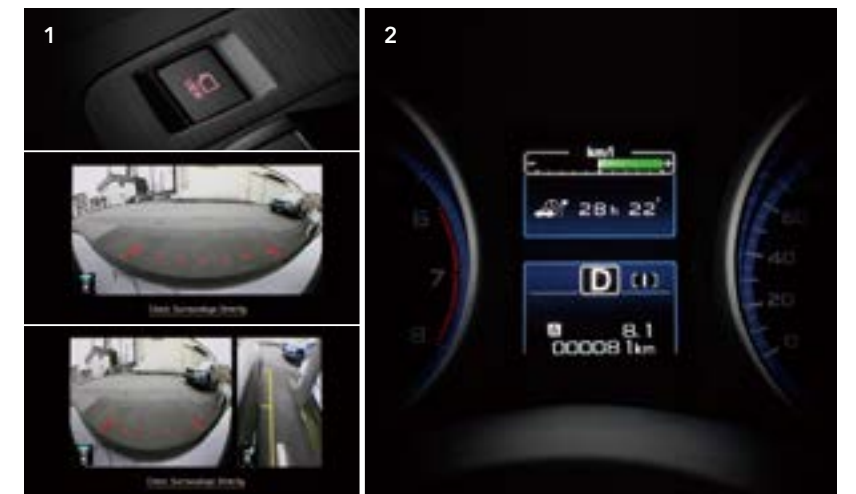

1. FVM車前影像輔助系統及SVM車側影像輔助系統

FVM車前影像輔助系統及SVM車側影像輔助系統，可將安裝於前水箱護罩及副駕駛側車外後視鏡上的攝影機影像，投射到LCD多點觸控螢幕，協助駕駛檢視視野盲区，讓一切輕鬆愜意。

2. LCD中央儀表顯示器

全新的LCD中央儀表顯示器，讓駕駛輕鬆讀取所需的資訊，包含燃油經濟性、油耗表現，讓您從容的調整駕駛方式。

*1Apple CarPlay 是 Apple Inc. 於美國及其他國家註冊的商標。

*2Android及Android Auto 為 Google Inc. 商標。Android Auto視各國家 / 地區支援程度而異。

Apple CarPlay*1 與 Android Auto™*2

使用現在最熱門的 Apple CarPlay*1 與 Android Auto*2 應用程式。語音辨識能力讓您能夠免持使用，降低行駛分心風險，保障所有用路人安全。

*本型錄所有圖片僅供參考，規格配備以台灣實際銷售車款為準。本公司保留規格配備變更或停用之權利。

SUBARU BOXER 水平對臥引擎

少有同級車能夠像LEGACY一樣讓您如此自信，因此您對於它的獨特成就也無須訝異。水平配置的SUBARU BOXER水平對臥引擎，其活塞採180度對向設計，使重心與外形上都低於其它引擎型式。引擎與整個車體重心降低，提供更佳的平衡感。此外，因為活塞採對向作動，自然地有助於降低震動。

絕佳的穩定性

因為引擎整體外觀較低平，因此也更貼近底盤，使得車身整體穩定性更高也更加平衡，也比他款引擎設計更易抵抗側向偏移。

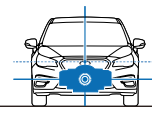

持久的性能

平坦的引擎設計，擁有與生俱來的耐用性，比起「V型引擎」或「直列式引擎」，震動更小，性能持久耐用。

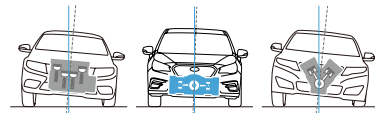

* 油耗: 歐盟1999/100/EC指令及其後續修正指令之測試方法為準。本油耗標示數值係在實驗室內，依規定的行車形態於車體動力計上測得。實際道路行駛時，因受天候、路況、載重、使用空調系統、駕駛習慣及車輛維護保養等因素影響，其實際油耗值常低於測試值。

對稱式全時四輪驅動

操控帶來自信，穩定造就靈敏—這將是全新LEGACY帶給您的極致體驗。SUBARU之所以能讓車主自信駕駛，皆歸功於對稱式全時四輪驅動搭配 SUBARU BOXER 水平對臥引擎獨特出眾的平衡與穩定性。此系統可在任何條件下將動力配至四輪，強化在各種道路與惡劣條件下的操控能力。主要元件皆精密地採縱向列置，因此達到優異的左右平衡與駕駛精準度，而低重心設計則提供極具快感與直接的操控反應。對稱式全時四輪驅動以獨到的優勢，帶您體驗超凡操控感和安全性。

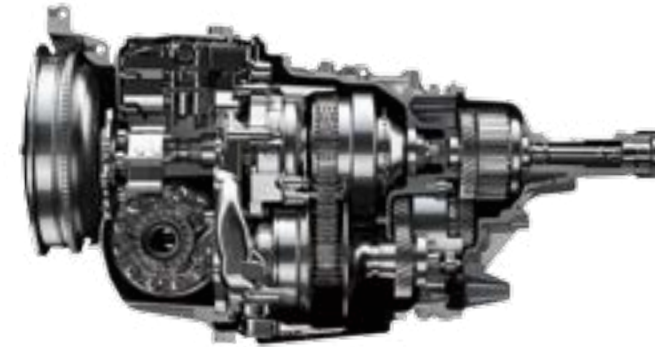

LINEARTRONIC CVT

無段自排變速箱

Lineartronic CVT的設計目的就是為了讓SUBARU BOXER水平對臥引擎與對稱式全時四輪驅動發揮出極致的效能，節能高效的 Lineartronic CVT無段自排變速箱讓引擎維持在理想的馬力範圍，為全新LEGACY創造領先同級的燃油效率。新的引擎提供輕盈、流暢與極具反應性的駕駛感。換檔控制系統也採用全新的分段可變控制系統，能讓車速與引擎速度協調，讓駕駛者在加速時能夠明顯感受到換檔時機，提供強大且舒適的人車合一操控駕駛。

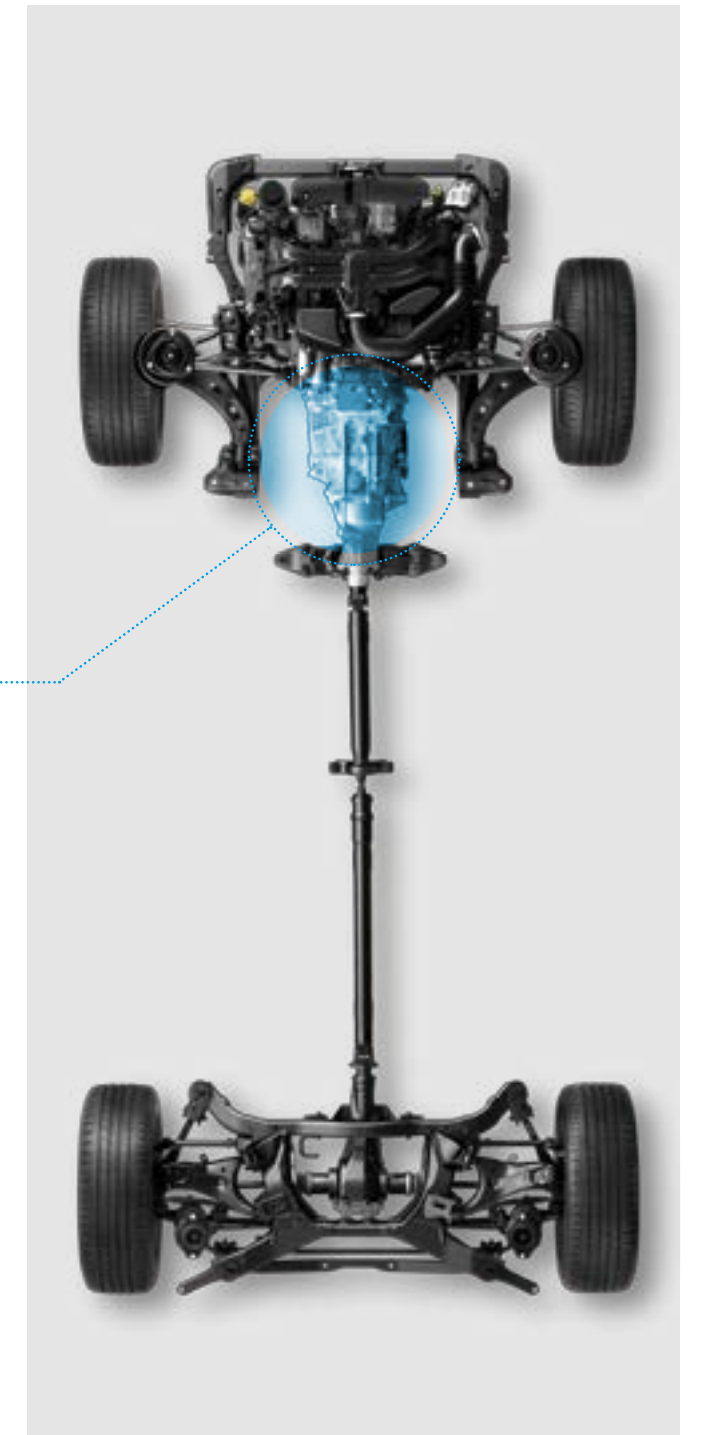



SUBARU領先全球的駕駛輔助技術

SUBARU注重全方位的安全性，並將預防碰撞功能視為其中關鍵，致力於打造零事故的世界。因此我們研發了EyeSight*1，SUBARU劃時代的駕駛輔助系統。EyeSight就像注視前方道路的第二雙眼，使用兩部立體攝影鏡頭擷取三維彩色影像，擁有近似人眼的絕佳影像辨識能力。利用兩部攝影鏡頭擷取的影像，能精確判定形狀、速度、距離，不只能辨識車輛，也能辨識摩托車、腳踏車、行人。*2發現潛在危險時，EyeSight會警告駕駛人，甚至在必要時啟動煞車，預防事故發生。有了這項先進的安全功能，EyeSight可減輕駕駛人負擔，讓所有人更安心搭乘。



駕駛輔助

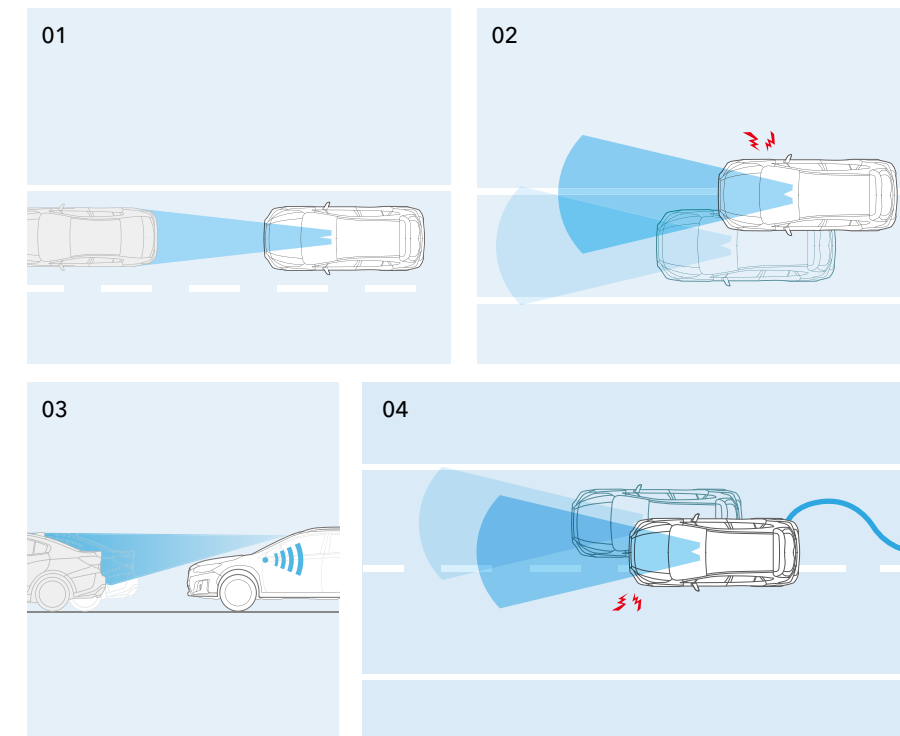

事故預防

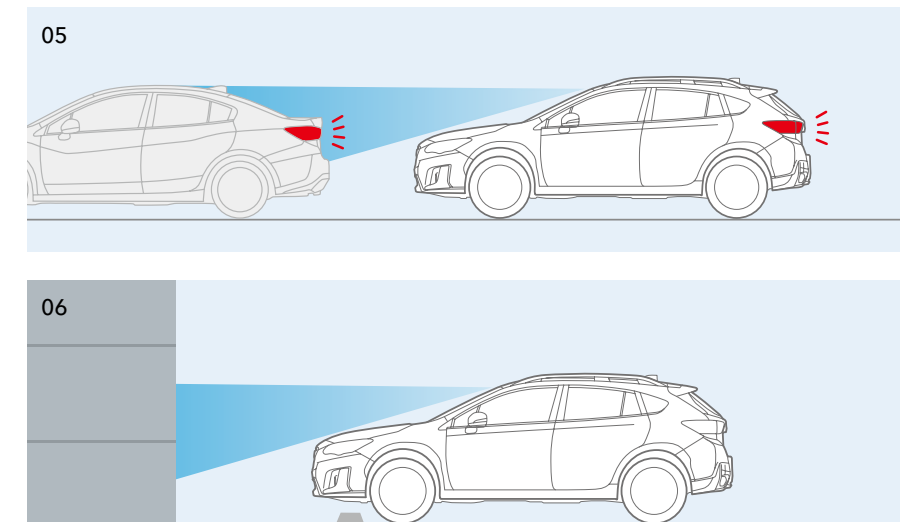

EyeSight系統的視野範圍 (非實際測量值)。

EyeSight系統的視野範圍 (非實際測量值)。

EyeSight系統的視野範圍 (非實際測量值)。

EyeSight系統的視野範圍 (非實際測量值)。

EyeSight系統的視野範圍 (非實際測量值)。

EyeSight系統的視野範圍 (非實際測量值)。

EyeSight系統的視野範圍 (非實際測量值)。

*1 EyeSight是一套駕駛輔助系統，不保證在所有行駛條件下都能完美運作。駕駛人應盡責安全專心的駕駛，並遵守交通法規。系統實際效能取決於多項因素，例如車輛維護、天候、路況等。有關完整的 EyeSight 操作及限制 (包含本型錄所列功能) 請參閱車主手冊或洽各經銷商。*2 預防碰撞自動煞車系統並非在所有狀況下都能運作，須取決於天候、車輛與物體的速度差、物體高度及其他條件，EyeSight並非在所有情況下都能完美運作。

主動安全

- 01 先進安全套件: SUBARU後方車輛偵測警示系統*1**
- 1.RCTA後方車側交通警示系統，在您倒車進入街道時，警示任何可能的碰撞危險。
 - 2.BSD盲點偵測系統可警示駕駛後方盲點內是否有車。
 - 3.LCA車道變換輔助系統，於高速行駛時，主動監控車輛兩側車流，以協助駕駛安全變換車道。
- 03 VDC車身動態穩定控制系統**
- 若車輛瀕臨穩定性上限，引擎輸出及每輪煞車皆會進行調整，避免車輛偏離道路。
- 05 駕駛視野**
- 考量駕駛人視角進行設計上的改善，以提供更佳的前後可視性。

- 02 先進安全套件: HBA 遠光燈輔助系統*1**
- 遠光燈輔助功能可在夜間駕駛時，依行駛狀況自動開關遠光燈來增加可視性與安全性。
- 04 ATV主動扭力引導系統**
- 過彎時，ATV主動扭力引導系統會啟動煞車，並且在內側車輪分配較少的扭力，讓較多的扭力分配到外側車輪。使快速轉彎的操作更加精確。同時輔以VDC車身動態穩定控制系統，幫助讓您避免危險，倍感安全。

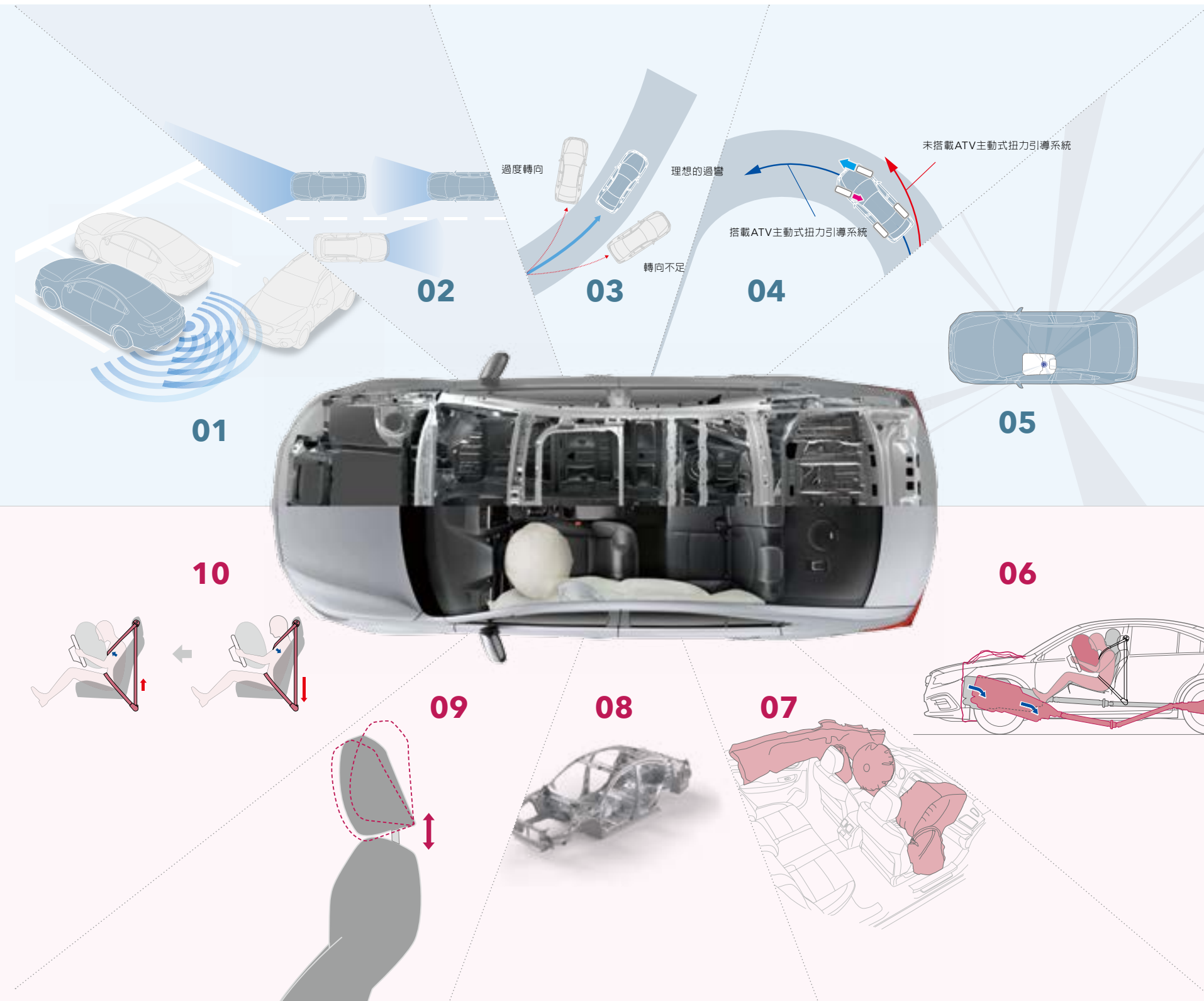

被動安全

- 06 潰縮式引擎**
- SUBARU採用超越業界標準的安全科技。正面撞擊發生時，LEGACY的SUBARU BOXER水平對臥引擎與變速箱會避開車艙區域向下潰縮，進而保護您的安全。
- 08 高剛性環艙強化鋼樑**
- 高剛性環狀鋼骨結構運用大量高剛性鋼板，並將結構重新設計成能夠有效吸收各方向衝擊能量的形式。
- 10 前座ELR預縮式安全帶**
- 高度可調整式座椅，配備預縮式安全帶，可將乘客保持定位，預縮式限制裝置可減緩胸口的撞擊力道。

- 07 SRS*2安全輔助氣囊**
- 前座SRS氣囊、前座側邊SRS氣囊、車側簾式SRS氣囊及駕駛座膝部SRS氣囊皆為全新SUBARU LEGACY的標準配備，若發生意外，能給予所有乘客極高防護性。
- 09 前座頸部防護座椅**
- 座椅設計不僅增加乘坐舒適性，良好的包覆性能幫助駕駛者在操控時身體更穩定，還可降低某些碰撞類型造成頸部受傷的可能性。

*1駕駛人應盡責安全專心的駕駛，並遵守交通法規。先進安全套件系統功能有限，請勿完全依賴該套件。如需更多系統操作與限制相關資訊，請參閱車主手冊或洽各經銷商。
*2 SRS:安全輔助氣囊系統，必須搭配安全帶使用才能發揮效用。

車身內裝豪華全配備



1 自動感應式 LED 頭燈

打開頭燈的瞬間，立刻獲得最大照明，自動調整頭燈以最佳角度提供最佳可視性。當您進出車內時，迎賓燈光也會自動亮起，即使在黑暗中，也能輕鬆進出。

2 前霧燈

高效能霧燈可在霧中減少反射的眩光，提高安全性。

3 18吋鋁合金輪圈

18吋鋁合金輪圈具有LEGACY獨有的強悍外形，其空氣力學設計也改善了燃油效率。搭配上225/50R18高性能輪胎，讓LEGACY更加誘人。

4 鋁合金油門踏板

LEGACY配備凸點鋁合金踏板，更適合運動駕駛。

5 免鑰匙進入和按鈕啟動系統

只要攜帶鑰匙在身邊，握住車門把，即可開門進入車室。離開時，指頭只要輕觸門把上方感應處，車門與尾門即自動上鎖。

6 前後座USB電源插座

前後座配備USB電源插座，成為您的便利充電站。

7 駕駛座十向電動調整 (含2組記憶功能)

使用十向電動調整駕駛座椅找出您最舒適的駕駛姿勢。

8 倒車顯影系統

在擁擠的城市空間裡操控全新LEGACY也能這麼輕鬆。打入倒車檔時，攝影機會在主機顯示幕上顯示即時彩色影像，也能協助您停車的導線。

*本型錄所有圖片僅供參考，規格配備以台灣實際銷售車款為準。本公司保留規格配備變更或停用之權利。

車色建議

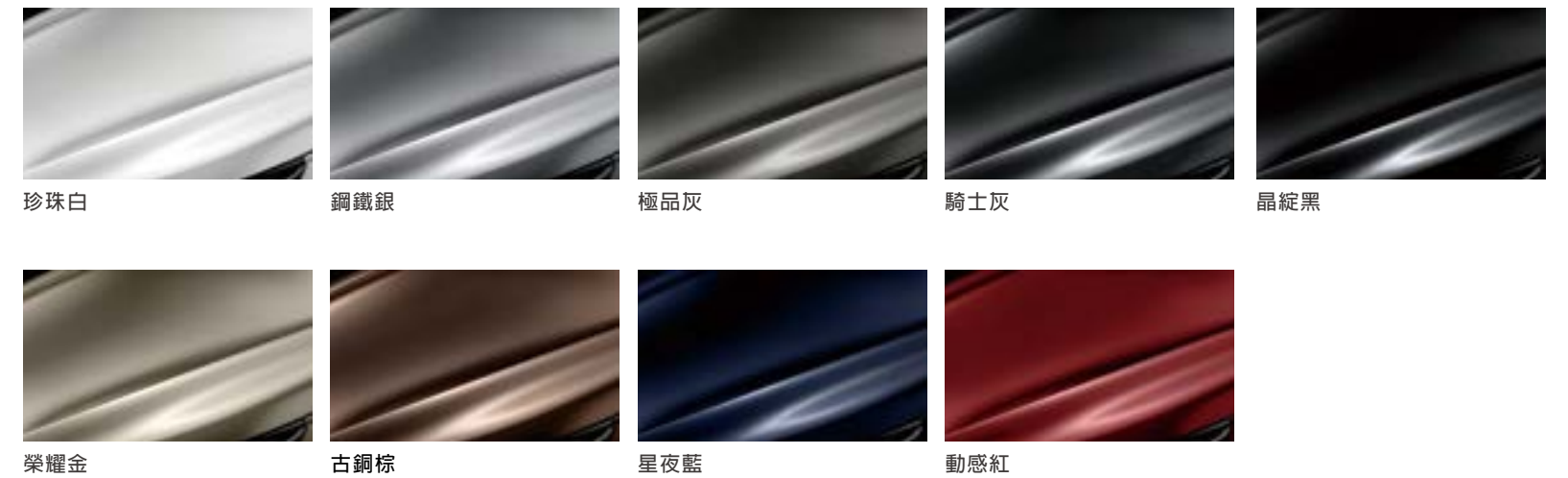

*因印刷限制，本圖片僅供參考，車色請以台灣實際銷售車款為準。

車身尺寸

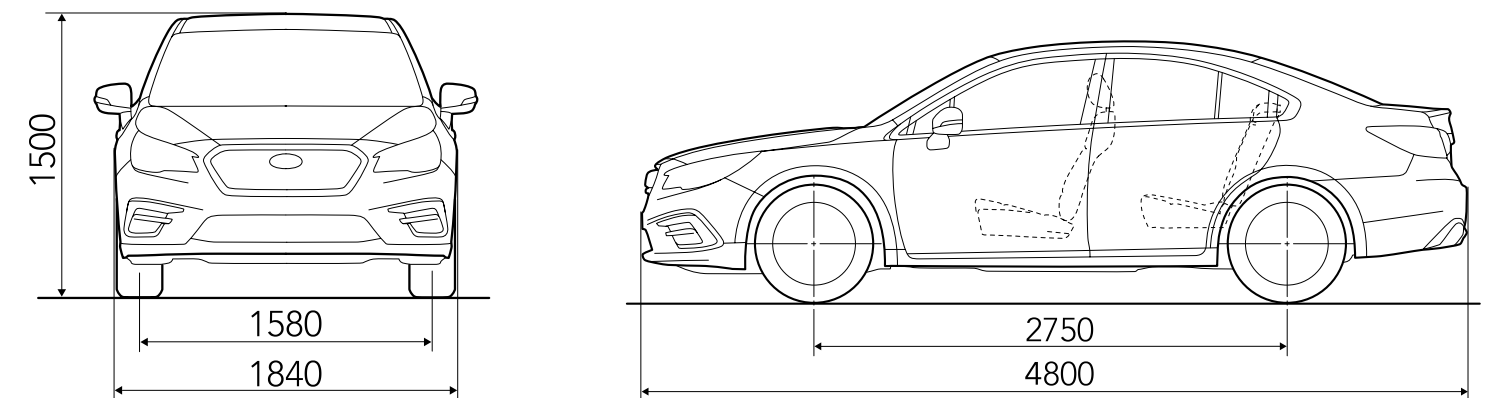

*尺寸以 SUBARU CORPORATION 之標準丈量法為準。

*SUBARU CORPORATION 保留不經通知修改規格和設備之權利。詳細之規格、設備及配備以台灣實際銷售車款為準。本公司保留規格變更或停用之權利。

系列車款



星夜藍



鋼鐵銀



LEGACY 2.5i-S EyeSight

尺寸: 長 x 寬 x 高: 4,800 x 1,840 x 1,500 mm

引擎: 16汽門4汽缸DOHC水平對臥引擎

排氣量: 2,498 cc

最大馬力: 175 PS / 5,800 rpm

最大扭力: 24.0 kgfm / 4,000 rpm

變速箱: Lineartronic CVT無段自排變速，

對稱式全時四輪驅動



LEGACY 2.5i-S

尺寸: 長 x 寬 x 高: 4,800 x 1,840 x 1,500 mm

引擎: 16汽門4汽缸DOHC水平對臥引擎

排氣量: 2,498 cc

最大馬力: 175 PS / 5,800 rpm

最大扭力: 24.0 kgfm / 4,000 rpm

變速箱: Lineartronic CVT無段自排變速，

對稱式全時四輪驅動

LEGACY 規格配備表

規格	LEGACY 2.5i-S / LEGACY 2.5i-S EyeSight						
車身尺寸	全長(mm)	4,800		系統結構	極速 km / h	210	
	全寬(mm)	1,840			壓縮比	10.3±0.5	
	全高(mm)	1,500			內徑×行程(mm)	94×90	
	軸距(mm)	2,750			油箱容量(L)	60	
	前輪距/後輪距(mm)	1,580/1,595			變速系統	Lineartronic CVT 無段自排變速	
	最低離地距離(mm)	150			傳動方式	SYMMETRICAL AWD 對稱式全時四輪驅動	
	載貨空間(公升)	525			懸吊系統	四輪獨立懸吊系統 前: 麥花臣支柱式 附扭力平衡桿 後: 雙A臂懸吊式 附扭力平衡桿	
	車重(kg)	1,556	1,560		煞車系統	ABS(4S/4C, 附EBD)+ 4 Disk 前: 雙活塞卡鉗 + 通風碟 後: 單活塞卡鉗 + 通風碟	
	最小迴轉半徑(m)(輪胎接地值)	5.6			轉向系統	電子式動力輔助	
引擎規格	引擎形式	SUBARU BOXER 水平對臥		輪胎尺寸	225/50R18		
	總排氣量(c.c.)	2,498					
	供油方式	電子控制多點噴射					
	最大馬力ps/rpm(EEC淨)	175/5,800					
	最大扭力kgm/rpm(EEC淨)	24.0/4,000					

配備	LEGACY 2.5i-S / LEGACY 2.5i-S EyeSight				
預防安全配備	EyeSight 智能駕駛安全輔助系統			自動胎壓偵測器	●
	ACC主動車距控制定速巡航系統	-	●	上坡起步輔助系統	●
	PCB預防碰撞自動煞車系統	-	●	雙前座SRS安全輔助氣囊	●
	PCTM預防碰撞油門控制系統	-	●	雙前座側邊SRS安全輔助氣囊	●
	LDW車道偏離警示系統	-	●	車側簾式(二側)SRS安全輔助氣囊	●
	LSW車道偏擺警示系統	-	●	駕駛座膝部SRS安全輔助氣囊	●
	LVSA前車駛離警示系統	-	●	高剛性環艙強化鋼樑車體	●
	SRVD 後方車輛偵測警示系統			托架式引擎潰縮副樑	●
	BSD 盲點偵測系統	●	●	方向機柱支撐樑	●
	LCA車道變換輔助系統	●	●	四門防撞鋼樑	●
主動安全配備	RCTA後方車側交通警示系統	●	●	後座椅三頭枕	●
	ABS煞車防鎖死系統	●	●	頸部防護前座椅	●
	ATV主動扭力引導系統	●	●	安全帶指示燈	●
	BAS煞車力道輔助系統	●	●	前座ELR預縮式安全帶	●
	HBA 遠光燈輔助系統		●	高度調整安全帶固定扣	●
	SRH 主動轉向式頭燈		●	後座座椅配備三點式安全帶	●
	TCS循跡防滑控制系統		●	ISO-FIX 兒童座椅固定扣(配備繫帶固定扣)	●
	VDC車身動態穩定控制系統		●	後門兒童安全鎖(二側)	●
車門自動上鎖系統		●			

* 本型錄所有圖片僅供參考，規格配備以台灣實際銷售車款為準。本公司保留規格配備變更或停用之權利。

LEGACY 規格配備表

配備	LEGACY 2.5i-S / LEGACY 2.5i-S EyeSight				
外觀配備	自動感應式頭燈	●	內裝配備	副駕駛座8向電動調整	●
	LED頭燈配備自動水平調整	●		鋁合金油門踏板	●
	HBA遠光燈輔助系統	●		免鑰匙進入和按鈕啟動系統	●
	隱藏式頭燈清洗器	●		LCD發光儀表板	●
	前/後霧燈	●		8吋LCD多點觸控螢幕	●
	日行燈	●		多功能影音系統(1CD/AM/FM/Bluetooth/USB/iPod)	●
	電動收折除霧後視鏡, 配備LED方向燈	●		6支揚聲器	●
	LED第三煞車燈	●		160°超廣角倒車顯影系統	●
	自動雨滴感知擋風玻璃雨刷	●		真皮精緻座椅	●
	18吋鋁合金輪圈	●		6/4分離摺疊後座椅背	●
	賽車尾飾管	●		電動天窗	●
	車窗鍍鉻飾條	●		吸頂式眼鏡盒	●
內裝配備	定速巡航控制系統	●	自動防眩車內後視鏡	●	
	ASS怠速自動熄火關閉裝置	●	鍍鉻車門內手把	●	
	SI-DRIVE雙模式動力控制系統	●	後座肘枕與置杯架	●	
	四向可調式真皮方向盤	●	雙區恆溫空調系統	●	
	真皮排檔桿	●	後座空調出風口	●	
	方向盤換擋撥片	●	雙前座椅背置物袋	●	
	方向指示燈快捷裝置	●	隨車工具(電動打氣機/補胎劑)	●	
駕駛座10向電動調整(附2組記憶功能)	●				

中華民國能源效率標示(年耗油量係以年平均行駛15,000公里除以油耗測試值計算)			
車型	LEGACY 2.5i-S		LEGACY 2.5i-S EyeSight
年耗油量(公升)	1,103		1,079
油耗值(公里/公升)	測試方法	歐盟1999/100/EC指令及其後續修正指令	歐盟1999/100/EC指令及其後續修正指令
	測試值	13.6	13.9
	非市區耗油量	16.75	16.67
	市區耗油量	10.32	10.86
能源效率等級	1級		1級
排氣量等級	超過2,400c.c.至3,000c.c.		超過2,400c.c.至3,000c.c.

* 本油耗標示數值係在實驗室內依規定的行車型態於車體重力計上測得，實際道路行駛時，因受天候、路況、載重、使用空調系統、駕駛習慣及車輛維護保養等因素影響，其實際油耗值常低於測試值。



SUBARU

Confidence in Motion

MotorImage

總經銷：台灣意美汽車 www.subaru.asia